

ISTRUZIONI DI MONTAGGIO SERRATURE PER FASCIE A DOPPIA MAPPA ART. 17353 - 17358 - 57353 - 57358

a) Rovesciamento scrocco e pistone di ricarica art. 17353 - 17358 e rovesciamento scrocco art. 57353 - 57358.

Per rendere la serratura sinistra, ruotare la vite di regolazione in senso orario fino a che lo scrocco e il pistone di ricarica (fig. 1) o il solo scrocco (fig. 2) fuoriescano dal frontale: girare gli stessi di 180° e ruotare la vite di regolazione in senso antiorario fino a fine corsa.

b) Regolazione sporgenza scrocco per art. 57353 - 57358 e sporgenza scrocco e pistone di ricarica per art. 17353 - 17358.

Per aumentare la sporgenza dello scrocco, fino ad un massimo di mm. 6, fare ruotare la vite di regolazione in senso orario. Per la regolazione ottimale, in base al profilo utilizzato, occorre verificare la distanza fra la testata della serratura e la contropiastra.

Se la distanza supera 4,5 mm. aumentare la sporgenza fino a compensare la differenza.

ATTENZIONE:

Sulla versione elettrica art. 17353 - 17358, se il pistone di ricarica non è regolato correttamente, rispetto allo scrocco, la serratura non funziona. Quindi, al momento di effettuare la regolazione verificare con l'apposita dima che la sporgenza del pistone sia sempre superiore di 1 mm. rispetto a quella dello scrocco.

INSTALLATION INSTRUCTIONS FOR DOUBLE BIT KEY MORTICE LOCKS ITEM 17353 - 17358 - 57353 - 57358

a) Changing hand and reloading pin for items 17353 - 17358 and changing hand for 57353 - 57358.

In order to make the lock left hand, turn the adjustment screw clockwise until the latch and the reloading pin (fig. 1) or latch only (fig. 2) come out of the faceplate. Turn them by 180° and turn the adjustment screw counter-clockwise until it stops.

b) Adjusting latch projection item 57353 - 57358 and latch projection and reloading pin item 17353 - 17358.

In order to increase the projection of the latch up to 6 mm, turn the adjustment screw clockwise. For an optimal adjustment, according to the profile which has been used, it is necessary to check the distance between the lock head and the striking plate. If the distance exceeds 4.5 mm, it is necessary to increase the projection in order to compensate the difference.

WARNING:

In the electric model item 17353 - 17358, if the reloading pin is not set correctly - with respect to the latch - the lock does not work. When adjusting, check that the pin projection always exceeds the latch projection by more than 1 mm., by means of the suitable template.

INSTRUCTIONS DE MONTAGE DES SERRURES A MORTAISER A DOUBLE PANNETON ART. 17353 - 17358 - 57353 - 57358

a) Changement de la main du pêne demi-tour et pêne lançant art. 17353 - 17358 et changement de la main du pêne demi-tour art. 57353 - 57358.

Pour que la main de la serrure soit "à gauche", tourner la vis de réglage dans le sens des aiguilles d'une montre jusqu'à dégager de la tête le pêne demi-tour et le pêne lançant (fig. 1) ou bien le pêne demi-tour seulement (fig. 2). Leur faire faire une rotation de 180° puis tourner la vis dans le sens inverse des aiguilles d'une montre jusqu'au blocage final de celle-ci.

b) Réglage de la saillie du pêne demi-tour art. 57353 - 57358 et saillie du pêne demi-tour et du pêne lançant art. 17353 - 17358.

Pour augmenter la saillie du pêne demi-tour jusqu'à un maximum de 6 mm, il faut tourner la vis de réglage dans le sens des aiguilles d'une montre. Pour un réglage optimal, selon le profil qu'on a utilisé, il faut vérifier la distance entre la tête de la serrure et la contre-platine. Si la distance est majeure de 4,5 mm, il faut augmenter la saillie au but de compenser la différence.

ATTENTION:

Dans le modèle électrique art. 17353 - 17358, si le pêne lançant n'est pas réglé correctement, toujours par rapport au pêne demi-tour, la serrure ne fonctionne pas. Alors, avant de commencer le réglage, il faut vérifier à l'aide du gabarit correspondant que la saillie du pêne lançant soit toujours 1 mm plus grande que celle du pêne demi-tour.

INSTRUCCIONES DE MONTAJE CERRADURAS PARA FAJAS DE DOBLE PALETÓN ART. 17353 - 17358 - 57353 - 57358

a) Giro para cambio de mano del picaporte y pitón de recarga en art. 17353 - 17358 y del picaporte en art. 57353 - 57358.

Para convertir la cerradura en mano izquierda, girar el tornillo de regulación en sentido horario hasta que el picaporte y el pitón de recarga (fig.1), o sólo el picaporte (fig.2) sobresalgan del frente: girarlos 180° y apretar el tornillo de regulación en sentido antihorario hasta el final del recorrido.

b) Ajuste del saliente del pestillo para art. 57353 - 57358 y saliente pestillo y pistón de recarga para art. 17353 - 17358.

Para aumentar el saliente del pestillo, hasta un máximo de 6 mm, hacer girar el tornillo de ajuste en el sentido de las agujas del reloj. Para conseguir el ajuste óptimo, de acuerdo con el perfil utilizado, hay que comprobar la distancia entre el cabezal de la cerradura y la contraplaca. Si la distancia supera 4,5 mm, aumentar el saliente hasta compensar la diferencia.

ATENCIÓN:

En la versión eléctrica art. 17353 - 17358, si el pistón de carga no está ajustado correctamente respecto al pestillo, la cerradura no funciona. Por lo tanto, a la hora de efectuar el ajuste, comprobar con la galga a propósito que el saliente del pistón sea siempre superior de 1 mm respecto al saliente del pestillo.

Fig. 1

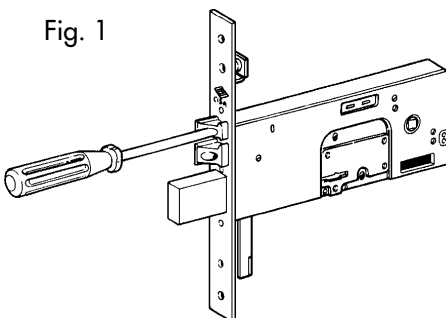
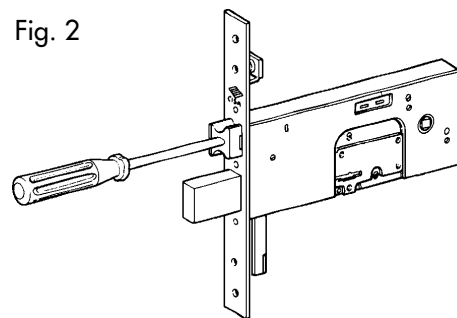

Fig. 2



c) **Fermo a giorno.**

Con la serratura a riposo arretrare il catenaccio con la chiave fino a fine corsa in modo da portarlo a filo testata.

Tenendo premuto il catenaccio in questa posizione eseguire le seguenti operazioni:

- Ruotare la chiave di pochi gradi in senso antiorario, fino a fine corsa.
- Ruotare la chiave di pochi gradi in senso orario, fino a fine corsa.
- Estrarre la chiave: il fermo a giorno è inserito.

Per ripristinare la serratura è sufficiente ruotare la chiave in senso antiorario.

c) **Hold-open device.**

When the lock is at its rest position, withdraw the dead bolt by means of the key until it stops and is flush with the head.

Keep the dead bolt in this position and proceed as follows:

- Turn the key counter-clockwise by few degrees until it stops.
- Turn the key clockwise by few degrees until it stops.
- Take out the key: the hold-open device is activated.

To reset the lock just turn the key counter-clockwise.

c) **Dispositif de ferme-à-jour.**

Quand la serrure n'est pas engagée, dégager le verrou à l'aide de la clef jusqu'au blocage de celui-ci, afin de le placer à fil avec la têtière.

Tenir le verrou appuyé dans cette position et effectuer les opérations suivantes:

- Tourner la clef de quelques degrés dans le sens inverse des aiguilles d'une montre jusqu'à ce qu'elle se bloque.
- Tourner la clef de quelques degrés dans le sens des aiguilles d'une montre jusqu'à ce qu'elle se bloque.
- Dégager la clef de la serrure : Le dispositif de ferme-à-jour est engagé.

Pour remettre la serrure à l'état initial, il suffit de tourner la clef dans le sens inverse.

c) **Cierre de día.**

Con la cerradura a reposo, hacer retroceder el cerrojo con la llave hasta el tope de modo de llevarlo a ras del cabezal.

Manteniendo presionado el cerrojo en esta posición, efectuar las operaciones a continuación:

- Hacer girar la llave de pocos grados en el sentido inverso a las agujas de reloj.
- Hacer girar la llave de pocos grados en el sentido de las agujas del reloj.
- Sacar la llave: el cierre de día está introducido.

Para reactivar la cerradura es suficiente hacer girar la llave en el sentido inverso a las agujas del reloj.

CE

MANUALE PER IL COLLEGAMENTO ELETTRICO

I

Il prodotto è conforme alle direttive europee CEE 89/336, CEE 92/31 e CEE 93/68 attuate dal decreto legge DL 04/12/92 n° 476 per la compatibilità elettromagnetica secondo le norme EN50081-1 e EN50082-1.

Dati elettrici:

- tensione nominale 12 V ~
- corrente nominale 2,1 A
- resistenza in cc 4,2
- frequenza 50 ÷ 60 Hz
- isolamento in classe F
- servizio di tipo intermittente

ATTENZIONE!

- Leggere attentamente queste istruzioni e conservarle.
- Tutti i dati e le dichiarazioni in questo foglio annullano e sostituiscono quelle presenti negli altri fogli.
- Realizzare l'impianto elettrico conformemente alle norme CEI vigenti.
- Alimentare la elettroserratura solo con un trasformatore di sicurezza (conforme a EN60742) o con sorgente di grado di sicurezza equivalente secondo 411.1.2 e successive prescrizioni della norma CEI 64-8.
- Prima di collegare l'elettroserratura accertarsi che la tensione di uscita del trasformatore sia pari al valore di tensione nominale della elettroserratura.
- Il trasformatore deve essere di potenza pari ad almeno 15 VA.
- Proteggere adeguatamente l'impianto dai corto circuiti.
- Il dispositivo di comando (manuale o elettronico) deve essere dimensionato alla corrente assorbita dalla elettroserratura, deve essere conforme alle vigenti norme di sicurezza e deve garantire un grado di sicurezza equivalente a quello del trasformatore di sicurezza.
- Effettuare l'operazione di collegamento dei cavi e successivi interventi alla elettroserratura con impianto elettrico disconnesso dalla rete.
- Utilizzare cavi normati di sezione minima 1 mm².

CISA non assume responsabilità per i danni causati da un mancato rispetto delle avvertenze suddette.

ELECTRICAL CONNECTION MANUAL

GB

The product conforms to European Directives EEC 89/336, EEC 92/31 and EEC 93/68 on electromagnetic compatibility, in compliance with EN50081-1 and EN50082-1.

Electric data:

- rated voltage 12 V ~
- rated current 2,1 A
- resistance dc 4,2
- frequency 50 ÷ 60 Hz
- class F insulation
- intermittent-type service

CAUTION!

- Read these instructions carefully and keep them for future reference.
- All data and declarations on this sheet annul and supersede previous information sheets.
- Install the electrical system in compliance with the national standards in force.
- Ensure that electrolock power is only supplied by a safety transformer (in compliance with EN60742) or other power source with equivalent level of safety.
- Before connecting the electrolock make sure that transformer output voltage is equal to rated electrolock voltage.
- Transformer power must be at least 15 VA.
- Ensure that the system is adequately protected against short circuits.
- The control unit (manual or electronic) must be sized for the current absorbed by the electrolock, must comply with the safety standards in force and must guarantee a level of safety equal to that provided by the safety transformer.
- The electrical system must be disconnected from the mains when effecting cable connection or doing any other work on the electrolock.
- Use standard-approved wiring with a minimum cross-section of 1 mm².

CISA accepts no responsibility for any damages caused by inobservance of the above instructions.

Products listed within this catalogue should only be used as specified.

For applications other than those shown, advice should be sought from CISA's authorized distributor or company.

CISA S.p.A. reserves the right to modify product specifications without prior notice.

I prodotti qui evidenziati sono dotati di tutte le caratteristiche indicate nella descrizione tecnica dei cataloghi CISA S.p.A. e sono consigliati solamente per gli scopi ivi precisati. La società CISA non garantisce nessuna prestazione o caratteristica tecnica che non sia espressamente indicata.

Per particolari esigenze di sicurezza si invita l'utente a rivolgersi al rivenditore o installatore di questi prodotti ovvero direttamente alla CISA, i quali potranno meglio consigliare il modello più appropriato alle specifiche esigenze del Cliente.

MANUEL POUR LE BRANCHEMENT ÉLECTRIQUE

F

Le produit est conforme aux directives européennes CEE 89/336, CEE 92/31 et CEE 93/68 pour la compatibilité électromagnétique suivant les normes EN50081-1 et EN50082-1.

Données électriques:

- tension nominale 12 V ~
- courant nominal 2,1 A
- résistance c.c. 4,2
- fréquence 50 ÷ 60 Hz
- isolation en classe F
- service de type intermittent

ATTENTION!

- Lire attentivement ces instructions et les conserver.
- Toutes les données et les déclarations ici écrites annulent et remplacent les précédentes.
- Réaliser l'installation électrique conformément aux normes nationales en vigueur.
- Alimenter l'électroserrure uniquement avec un transformateur de sécurité (conforme à EN60742) ou avec une source ayant le même degré de sécurité.
- Avant de brancher l'électroserrure s'assurer que la tension de sortie du transformateur est la même que la valeur de tension nominale de l'électroserrure.
- Le transformateur doit avoir une puissance d'au moins 15 VA.
- Protéger de façon appropriée des courts-circuits l'installation.
- Le dispositif de commande (manuel ou électronique) doit être dimensionné au courant absorbé par l'électroserrure, il doit être conforme aux normes de sécurité en vigueur et doit garantir le même degré de sécurité que le transformateur de sécurité.
- Effectuer l'opération de connexion des câbles et toutes les interventions successives à l'électroserrure avec l'installation électrique débranchée du réseau.
- Utiliser des câbles conformes à la norme ayant une section minimale de 1 mm².

CISA n'assume pas la responsabilité des dommages provoqués par un non-respect des avertissements susmentionnés.

Les produits illustrés ici sont munis de toutes les caractéristiques indiquées dans la description technique des catalogues CISA S.p.a. et sont conseillés seulement pour les applications qui y sont précisées. La société Cisa ne garantit aucune performance ou caractéristique technique en dehors de celles qui ont été expressément indiquées. Pour toute exigence particulière en matière de sécurité, nous prions les clients de s'adresser au revendeur, à l'installateur de ces produits ou bien directement à CISA, où des personnes compétentes pourront conseiller le modèle le plus adapté à leurs besoins spécifiques.

MANUAL PARA LA CONEXIÓN ELÉCTRICA

E

El producto es conforme con las directivas europeas CEE 89/336, CEE 92/31 y CEE 93/68, para la compatibilidad electromagnética de acuerdo con las normas EN50081-1 y EN50082-1.

Datos eléctricos:

- tensión nominal 12 V ~
- corriente nominal 2,1 A
- resistencia cc 4,2
- frecuencia 50 ÷ 60 Hz
- aislamiento en clase F
- servicio de tipo intermitente

ATENCIÓN!

- Leer cuidadosamente estas instrucciones y guardarlas.
- Todos los datos y las declaraciones de esta hoja anulan y sustituyen las presentes en las demás hojas.
- Realizar la instalación eléctrica en conformidad con las normas nacionales en vigencia.
- Alimentar la electrocerradura sólo con un transformador de seguridad (conforme a EN60742) o con fuente con nivel de seguridad equivalente.
- Antes de conectar la electrocerradura, asegurarse que la tensión que sale del transformador sea igual al valor de tensión nominal de la electrocerradura misma.
- El transformador tiene que tener potencia igual a al menos 15 VA.
- Proteger de forma adecuada la instalación de los cortocircuitos.
- El dispositivo de mando (manual o electrónico) tiene que estar dimensionado para la corriente absorbida por la electrocerradura, debe ser conforme a las normas de seguridad en vigencia y tiene que garantizar un nivel de seguridad equivalente al del transformador de seguridad.
- Efectuar la operación de conexión de los cables y las intervenciones siguientes en la electrocerradura con instalación eléctrica desconectada de la red.
- Utilizar cables normalizados con sección mínima de 1 mm².

CISA no asume ninguna responsabilidad por los daños causados por incumplimiento de las advertencias arriba indicadas.

Los productos evidenciados en el presente folleto están dotados de todas las características indicadas en la descripción técnica de los catálogos CISA S.p.A. y se recomiendan sólo para los fines precisados en los mismos. La empresa CISA no garantiza ningún servicio o característica técnica que no esté expresamente indicada.

Para necesidades de seguridad particulares, se le invita al usuario a dirigirse al vendedor o instalador de estos productos, o bien directamente a CISA, los cuales podrán aconsejar el modelo más apropiado para las necesidades específicas del Cliente.